



СТОЙКА ДЛЯ ХРАНЕНИЯ ДИСКОВ

Артикул: RA021

РУКОВОДСТВО ПОЛЬЗОВАТЕЛЯ



** Для обеспечения наиболее эффективной работы изделие постоянно обновляется, поэтому спецификация данного продукта может отличаться от того вида, который представлен в руководстве.

** Перед началом эксплуатации тренажёра ознакомьтесь со всеми инструкциями, представленными в данном руководстве. Сохраните руководство для дальнейшего использования.

1. ВАЖНЫЕ ИНСТРУКЦИИ ПО БЕЗОПАСНОСТИ

ПРЕДУПРЕЖДЕНИЕ – Перед эксплуатацией оборудования ознакомьтесь со всеми инструкциями. Сохраните руководство для дальнейшего использования.

1. Перед сборкой и эксплуатацией тренажёра ознакомьтесь со всеми инструкциями в данном руководстве. Для безопасной и эффективной работы с тренажёром убедитесь, что оборудование правильно собрано и используется должным образом. Примечание: Обязательно ознакомьте всех пользователей тренажёра с инструкциями и мерами предосторожности.

2. Перед началом работы с тренажёром проконсультируйтесь со своим врачом, чтобы определить, есть ли у Вас какие-либо медицинские или физические противопоказания, которые могут поставить под угрозу Ваше здоровье и безопасность, или препятствовать правильному использованию оборудования. Обязательно обратитесь к врачу за рекомендациями, если Вы принимаете лекарства, которые могут повлиять на Ваш пульс, кровяное давление или уровень холестерина.

3. Чрезмерная нагрузка или неправильная работа с тренажёром может нанести вред Вашему здоровью. Если во время тренировки Вы почувствуете головокружение, слабость или обнаружите у себя какие-либо другие болезненные симптомы, немедленно прекратите тренировку и обратитесь к врачу.

4. Не подпускайте к тренажёру детей и питомцев. Оборудование предназначено исключительно для взрослых.

5. Используйте тренажёр на твёрдой ровной поверхности. Положите под тренажёр специализированное покрытие для защиты пола от загрязнений и любых других повреждений. Для обеспечения безопасности, вокруг оборудования должно находиться не менее 2 метров свободного пространства.

6. Перед первым запуском тренажёра проверьте винты, гайки и другие соединения. Убедитесь, что все крепежи надёжно затянуты. Если во время сборки или эксплуатации тренажёра Вы услышите посторонние шумы, немедленно прекратите работу. Не используйте тренажёр до тех пор, пока проблема не будет устранена.

7. При использовании оборудования надевайте соответствующую спортивную одежду. Не рекомендуется надевать свободную одежду, которая может попасть в движущиеся части тренажёра или ограничить Ваши движения.

8. Тренажёр предназначен исключительно для домашнего использования.

9. Будьте осторожны при подъёме и перемещении тренажёра, чтобы избежать повреждения спины.

10. Сохраните руководство, а также инструменты, используемые при сборке тренажёра. Держите их поблизости, чтобы в случае необходимости Вы могли сразу ими воспользоваться.

11. Данный тренажёр не предназначен для терапевтических целей.

2. ИНСТРУКЦИИ ПО УХОДУ ЗА ТРЕНАЖЁРОМ

- Периодически смазывайте подвижные соединения тренажёра после его использования.
- Будьте осторожны, чтобы не повредить пластиковые/металлические детали тренажёра тяжёлыми или острыми предметами.
- Избегайте попадания влаги на оборудование, протирайте тренажёр сухой тряпкой.



Подходит для грифов диаметром 50 мм

Максимально допустимая нагрузка – 100 кг

Подходит для дисков с посадочным отверстием 50/51 мм

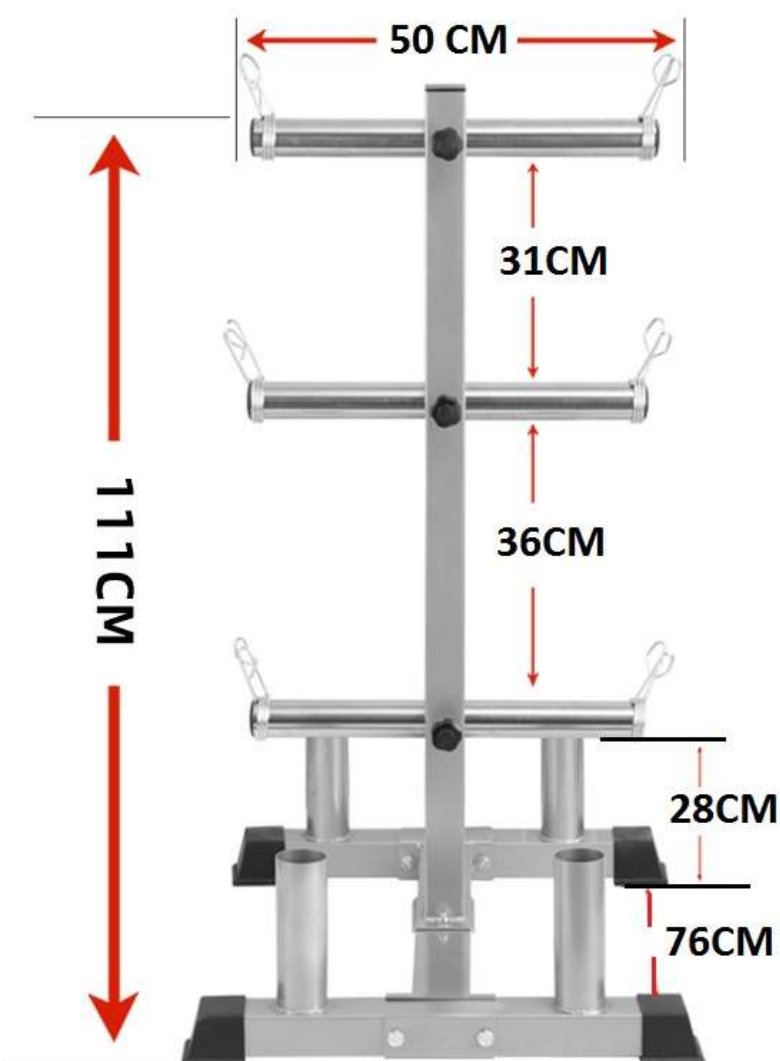

3. СПЕЦИФИКАЦИЯ – Предварительная сборка

*** Напоминание: Советы по сборке

Перед началом сборки установите все болты в соответствующие соединения тренажёра. Не затягивайте болты на данном этапе. После того, как все детали будут установлены, затяните болты. Подобные действия сделают сборку более эффективной и экономичной по времени.

Изображение деталей

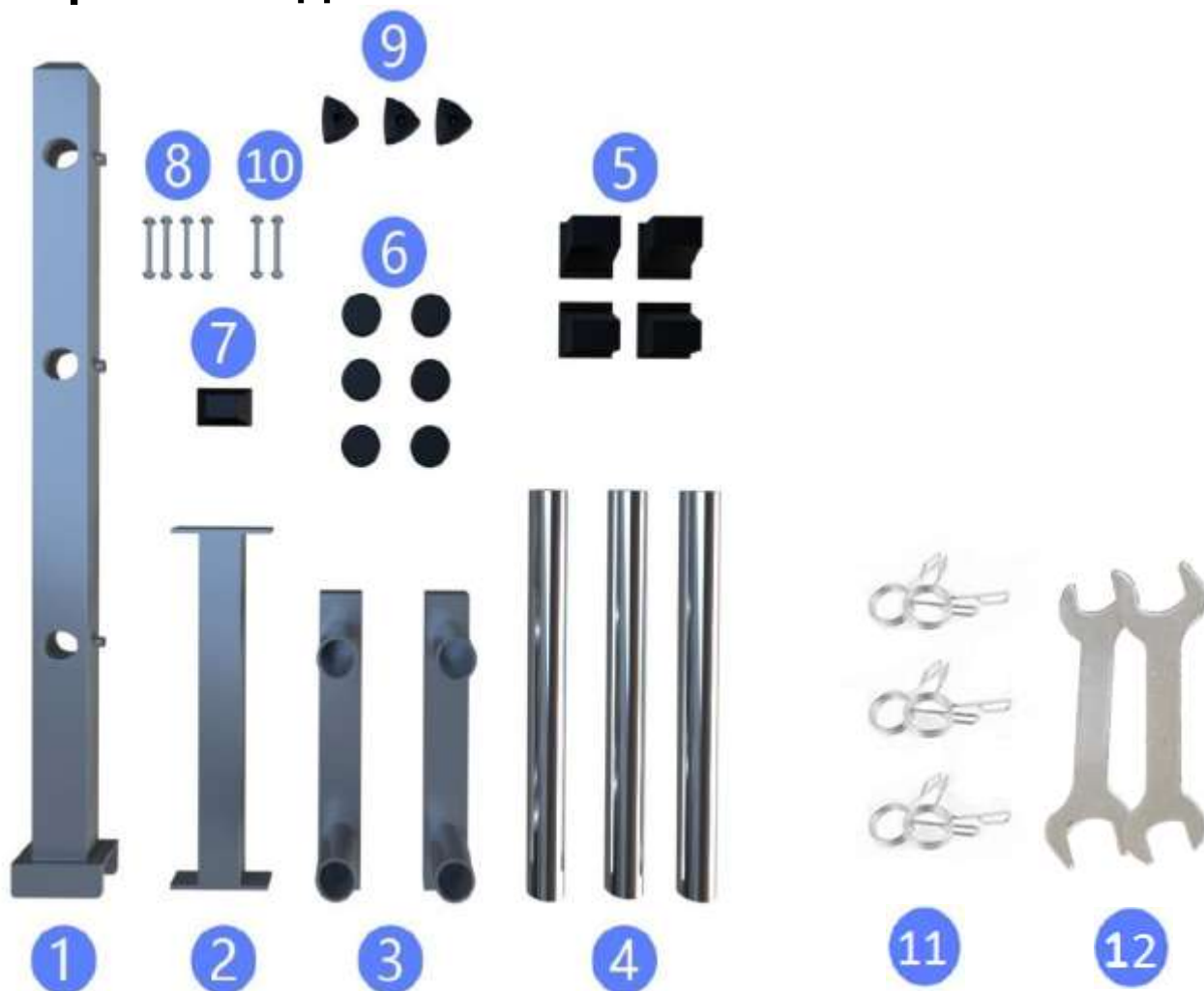

| № | НАИМЕНОВАНИЕ | КОЛ-ВО |
|---|----------------------------|--------|
| 1 | Стойка | 1 |
| 2 | Основание | 1 |
| 3 | Стабилизатор | 2 |
| 4 | Посадочная втулка | 3 |
| 5 | Заглушка стабилизатора | 4 |
| 6 | Заглушка посадочной втулки | 6 |

| № | НАИМЕНОВАНИЕ | КОЛ-ВО |
|----|---|--------|
| 7 | Заглушка стойки | 1 |
| 8 | Болт с шестигранной головкой M10*90мм, шайба, гайка | 4 |
| 9 | Ручка с винтом и треугольной головкой | 3 |
| 10 | Болт с шестигранной головкой M10*70мм, шайба, гайка | 2 |
| 11 | Пружинный зажим | 6 |
| 12 | Гаечный ключ | 2 |

4. ИНСТРУКЦИЯ ПО СБОРКЕ

ШАГ 1:

Подсоедините к основанию (2) два стабилизатора (3), закрепите полученную конструкцию при помощи четырёх комплектов крепежей (8) – болтов М10х90мм, шайб и гаек. Установите на стабилизаторы заглушки (5).

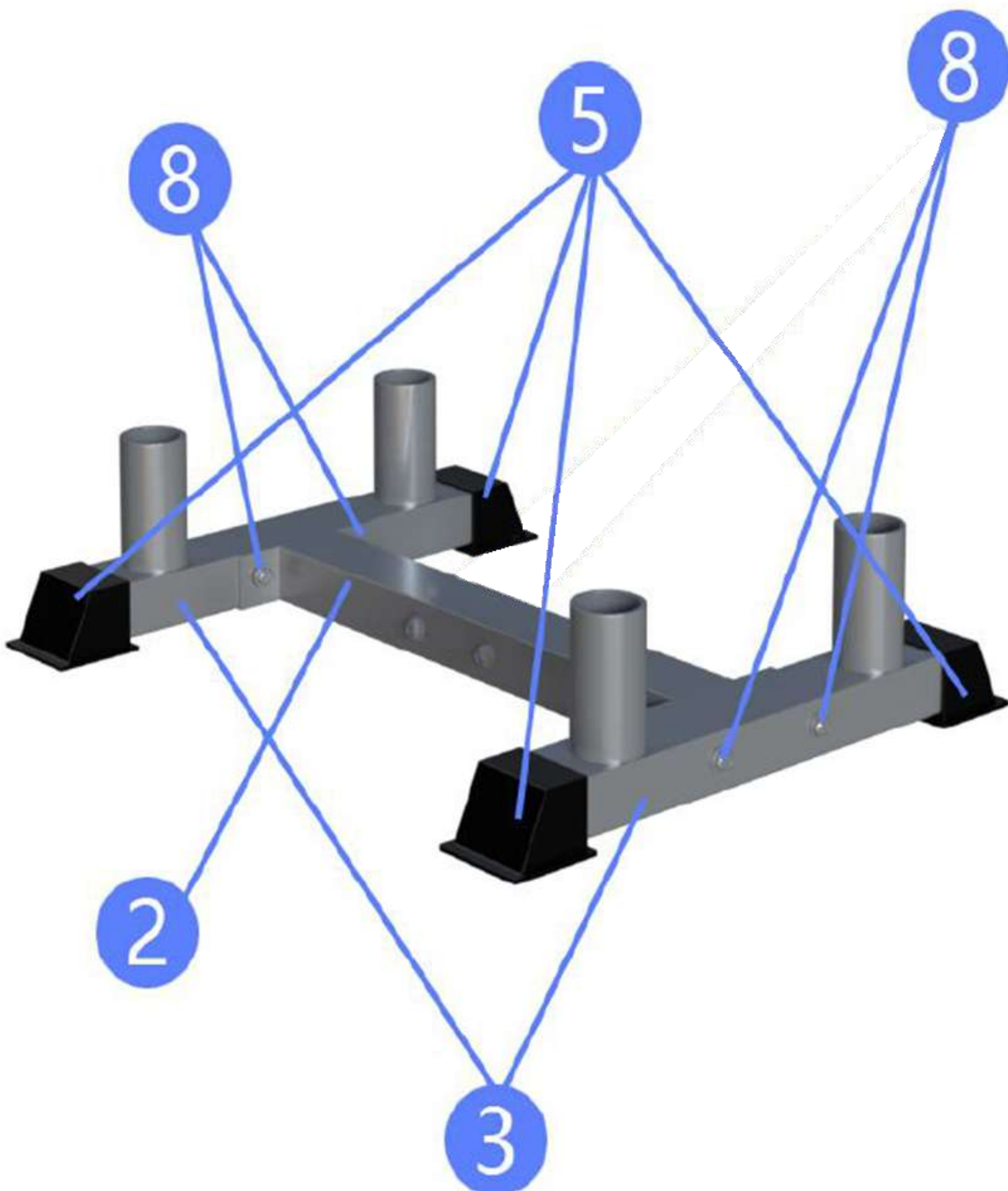

ШАГ 2:

Разместите стойку (1) на опорной конструкции, полученной в шаге 1, закрепите деталь при помощи двух комплектов крепежей (10) – болтов М10х70мм, шайб и гаек. Установите в отверстия стойки посадочные втулки (4), зафиксируйте их при помощи ручек (9).

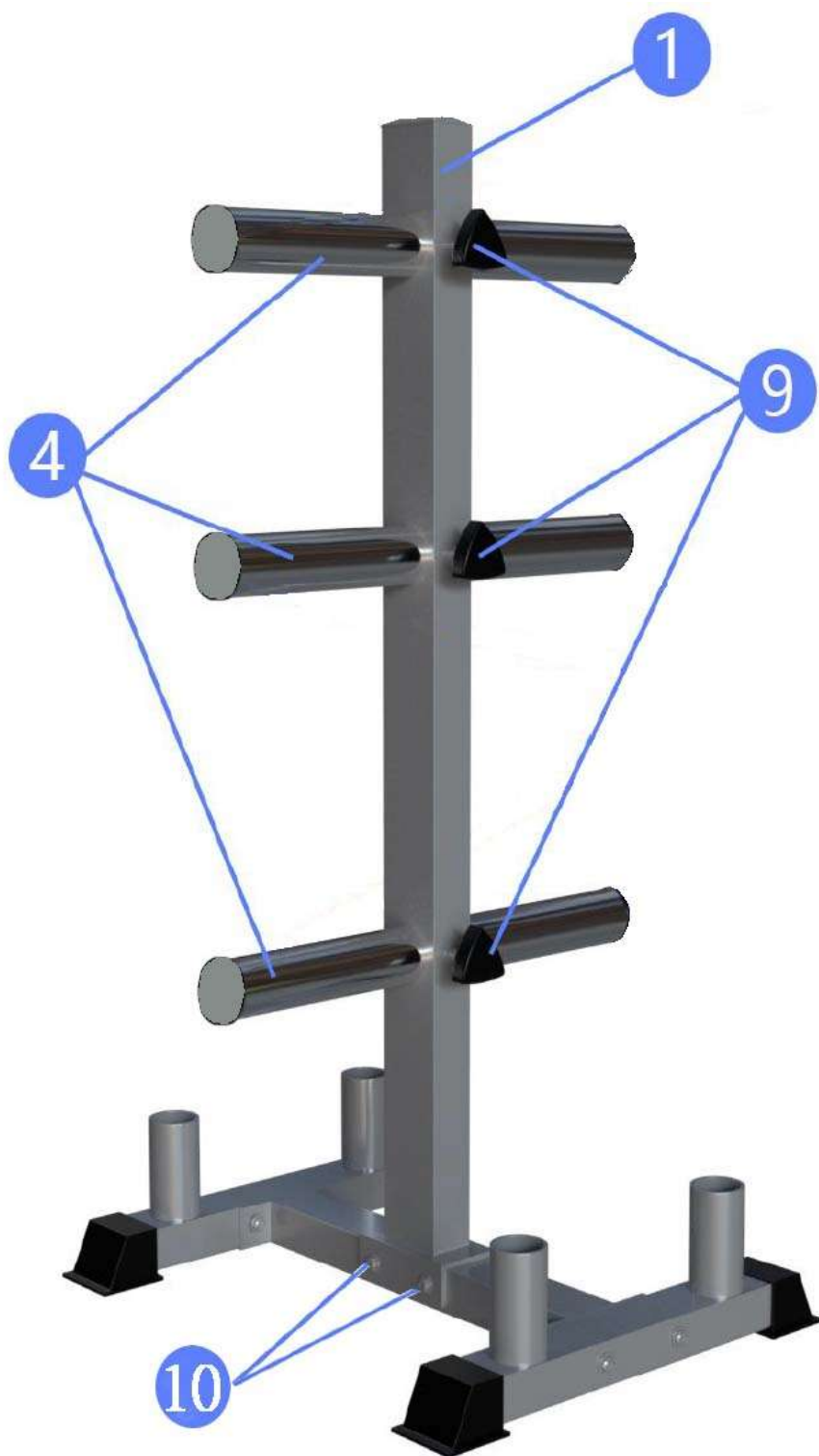

ШАГ 3:

Установите заглушки (6) на посадочные втулки. В завершение установите ещё одну заглушку (7) на стойку (1).

