

Schwinn®

Classic Cruiser



РУКОВОДСТВО ПО СБОРКЕ /
РУКОВОДСТВО ВЛАДЕЛЬЦА



Оглавление

Важные инструкции по технике безопасности	3
Предупреждающие этикетки по технике безопасности и серийный номер	5
Технические характеристики	7
Подготовка к сборке	7
Инструменты	7
Детали	8
Крепежные изделия	8
Сборка	10
Регулировка уровня велотренажера	18
Перемещение велотренажера	19
Компоненты	20
Эксплуатация	23
Регулировки	23
Режим тренировки	24
Приостановка или остановка	24
Результаты тренировки	25
Техническое обслуживание	26
Поиск и устранение неисправностей	28

Для подтверждения гарантии храните оригинальное доказательство покупки и запишите следующую информацию.

Серийный номер _____

Дата покупки _____

Если тренажер приобретен в США/Канаде: чтобы зарегистрировать свою гарантию на изделие, перейдите на сайт www.nautilus.com/register или позвоните по номеру 1 (800) 605-3369.

Если тренажер приобретен за пределами США/Канады: чтобы зарегистрировать свою гарантию на изделие, обратитесь к региональному торговому представителю.

Чтобы получить сведения касательно гарантийных обязательств либо если у вас возникли вопросы относительно изделия или проблемы с ним, свяжитесь с местным дистрибьютором нашей продукции. Найти адрес регионального торгового представителя можно на веб-сайте www.nautilusinternational.com

Nautilus, Inc., 5415 Centerpoint Parkway, Groveport, OH 43125 USA (США), www.NautilusInc.com — служба поддержки клиентов: Северная Америка: (800) 605-3369, csnls@nautilus.com | За пределами США или Канады: www.nautilusinternational.com | Напечатано в Китае | © Nautilus, Inc., 2018. | Символ ® означает товарные знаки, зарегистрированные в США. Эти товарные знаки могут быть зарегистрированы в других странах или могут быть иным образом защищены общим правом. Schwinn, логотип Schwinn Quality и Classic Cruiser являются товарными знаками, принадлежащими Nautilus, Inc. или лицензируемыми данной компанией. Товарные знаки Google Play™ и iTunes® являются товарными знаками соответствующих владельцев. Словесный знак и логотипы Bluetooth® являются зарегистрированными товарными знаками корпорации Bluetooth SIG, Inc. Любое использование таких знаков со стороны компании Nautilus, Inc. осуществляется по лицензии.

ОРИГИНАЛОМ РУКОВОДСТВА СЧИТАЕТСЯ ИСКЛЮЧИТЕЛЬНО ЕГО
АНГЛИЙСКАЯ ВЕРСИЯ

Важные Инструкции по технике Безопасности



Этот значок указывает на потенциально опасную ситуацию, которая, если ее не избежать, может привести к смерти или серьезной травме.

Выполняйте указания, приведенные в предупреждениях ниже.



Изучите все предупреждающие надписи на тренажере.

Внимательно и полностью ознакомьтесь с инструкциями по сборке.

- Не разрешайте посторонним лицам и детям подходить к изделию, которое вы собираете.
- Не подключайте электропитание к тренажеру до получения соответствующего указания.
- Не собирайте тренажер за пределами помещения, а также в сыром или влажном месте.
- Для сборки необходимо выделить подходящее место на достаточном расстоянии от проходов, чтобы не создавать опасных ситуаций для посторонних лиц.
- Некоторые компоненты тренажера могут быть тяжелыми или громоздкими. На этапах сборки с применением таких деталей воспользуйтесь помощью второго человека. Не поднимайте тяжелые детали и не перемещайте громоздкие компоненты самостоятельно.
- Установите тренажер на ровной и твердой горизонтальной поверхности.
- Не пытайтесь изменить конструкцию или функциональные возможности данного тренажера. Это может повлиять на безопасность тренажера, а также приведет к аннулированию гарантии.
- При необходимости замены деталей используйте только оригинальные запасные части и крепежные изделия компании Nautilus. Использование неоригинальных запасных частей может подвергнуть пользователей опасности, привести к неправильному функционированию тренажера и аннулированию гарантии.
- Не используйте тренажер до полного завершения сборки и проверки правильности его функционирования в соответствии с руководством.
- Перед первым использованием внимательно и полностью ознакомьтесь с руководством, поставляемым вместе с данным тренажером. Сохраните руководство для будущего использования в качестве справочника.
- Выполните все этапы сборки в указанном порядке. Неправильная сборка может привести к травме или неправильному функционированию.
- **СОХРАНИТЕ ЭТУ ИНСТРУКЦИЮ.**

Перед использованием оборудования выполняйте указания, приведенные в предупреждениях ниже.



Полностью изучите руководство. Сохраните руководство для будущего использования в качестве справочника.

Изучите все предупреждающие надписи на тренажере. Если предупреждающие этикетки отклеятся, станут неразборчивыми или сместятся, замените их. Если тренажер приобретен в США/Канаде, для заказа этикеток на замену обратитесь в службу поддержки клиентов. Если тренажер приобретен за пределами США/Канады, для заказа этикеток обратитесь к местному торговому представителю.

- Не разрешайте детям пользоваться тренажером или приближаться к нему. Движущиеся детали и другие составные части тренажера могут представлять опасность для детей.

- Изделие не предназначено для использования лицами младше 14 лет.
- Перед тем как приступить к программе тренировок, проконсультируйтесь с врачом. Прекратите тренировку, если чувствуете боль или сдавливание в груди, если у вас одышка или предобморочное состояние. Перед повторным использованием тренажера проконсультируйтесь с врачом. Пользуйтесь значениями, подсчитанными или измеренными компьютером тренажера, исключительно для справки.
- Перед каждым использованием проверяйте тренажер на предмет повреждений электрического шнура, розетки, ослабления затяжки деталей или признаков износа. Проверьте все тросы, шкивы и их соединения, убедившись, что они надежно закреплены и не имеют видимых следов износа или повреждений. Не используйте тренажер при обнаружении подобных дефектов. Если тренажер приобретен в США/Канаде, для получения информации о ремонте обратитесь в службу поддержки клиентов. Если тренажер приобретен за пределами США/Канады, для получения информации о ремонте обратитесь к местному торговому представителю.
- Данный прибор должен использоваться исключительно вместе с блоком питания, входящим в его комплект, либо с блоком питания, предоставляемым компанией Nautilus, Inc. на замену.
- Ограничение по максимальному весу пользователя: 136 кг (300 фунтов). Не следует использовать тренажер, если ваш вес превышает указанный.
- Данный тренажер предназначен исключительно для домашнего использования.
- Не надевайте на тренировку свободную одежду и ювелирные украшения. Данный тренажер содержит движущиеся детали. Не вставляйте пальцы или предметы внутрь движущихся деталей тренажера.
- Установите и используйте данный тренажер на ровной и твердой горизонтальной поверхности.
- Ставьте ноги только на неподвижные педали. Соблюдайте осторожность, когда становитесь на тренажер и сходите с него.
- Полностью отключите электропитание перед обслуживанием данного тренажера.
- Не пользуйтесь тренажером за пределами помещения, а также в сыром или влажном месте. Следите за тем, чтобы ножные педали были чистыми и сухими.
- Свободное пространство должно составлять не менее 0,6 м (24 дюйма) с каждой стороны тренажера. Это рекомендованное безопасное расстояние для обеспечения доступа к тренажеру и прохода рядом с ним, а также для того, чтобы покинуть его в аварийной ситуации. Во время использования тренажера не допускайте в эту зону посторонних.
- Не перенапрягайтесь во время тренировки. Пользуйтесь тренажером так, как описано в настоящем руководстве.
- Правильно отрегулируйте и надежно закрепите все устройства регулировки положения. Проверьте, чтобы устройства регулировки не задевали пользователя.
- Занятия на данном тренажере требуют координации и равновесия. Обязательно учитывайте возможность изменений скорости и уровня сопротивления во время тренировок и будьте внимательны, чтобы избежать потери равновесия и возможной травмы.
- Перед использованием внимательно прочитайте руководство пользователя. Устройство не должно использоваться лицами с функциональными ограничениями и нарушениями, сниженными физическими, сенсорными или умственными способностями, а также лицами, не имеющими необходимого опыта и знаний.

Предупредительные этикетки по технике безопасности и серийный номер



ОСТОРОЖНО!

- Несоблюдение мер предосторожности при использовании тренажера может привести к травмам или смерти.
- Не подпускайте детей и домашних животных к тренажеру.
- Прочитайте все предупреждения, нанесенные на тренажер, и соблюдайте приведенные в них указания.
- Дополнительные предупреждения и сведения по безопасности приведены в руководстве владельца.
- Отображаемые значения частоты сердечных сокращений являются приблизительными и должны использоваться только в качестве справочной информации.
- Изделие не предназначено для использования лицами младше 14 лет.
- Максимальный вес пользователя данного тренажера — 136 кг (300 фунтов).
- Данный тренажер предназначен исключительно для домашнего использования.
- Прежде чем приступать к любым тренировкам на тренажерах, посоветуйтесь с врачом.

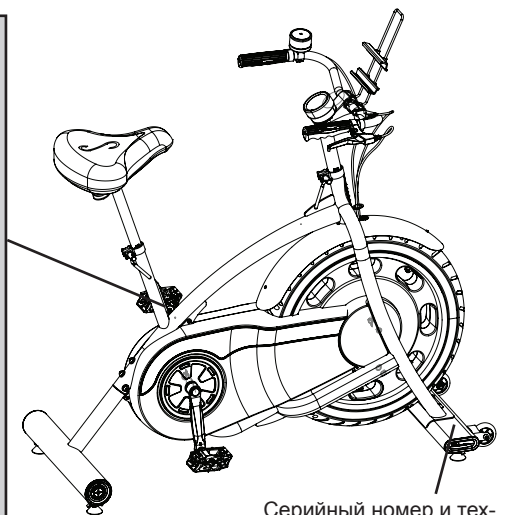

Серийный номер и технические характеристики изделия

(Этикетки доступны только на английском и французском (Канада) языках.)

Соответствие нормам Федеральной комиссии по связи США



Изменения или модификации данного устройства без однозначного утверждения стороной, ответственной за нормативные требования, могут лишить пользователя разрешения на эксплуатацию оборудования.

Тренажер и блок питания соответствуют требованиям части 15 Свода правил Федеральной комиссии по связи США. Эксплуатация допускается при соблюдении следующих двух условий: 1) это устройство не может создавать вредные помехи; 2) это устройство должно принимать любые поступающие помехи, включая помехи, которые могут нарушить его нормальное функционирование.

Примечание. Этот тренажер и блок питания испытаны и признаны соответствующими ограничениям для цифровых устройств класса В в соответствии с положениями части 15 Свода правил Федеральной комиссии по связи США. Такие ограничения предназначены для обеспечения обоснованно необходимой защиты от вредных помех при установке в жилых помещениях. Представленное оборудование генерирует, использует и может излучать радиочастотную энергию, а также может создавать вредные помехи для средств радиосвязи в случае несоблюдения инструкций по установке и использованию.

При этом нет гарантии, что помехи не появятся при определенной установке. Если это оборудование создает вредные помехи для средств приема радиосигналов / телевизионных сигналов, что определяется при выключении и включении оборудования, пользователю предлагается попробовать устранить помехи одним или несколькими способами, представленными ниже.

- Переориентируйте или переместите приемную антенну.
- Увеличьте расстояние между оборудованием и приемником.
- Подключите оборудование к розетке сети, отличной от той, к которой подключен приемник.
- Обратитесь за помощью к дилеру или квалифицированному техническому специалисту, работающему с радиоаппаратурой и телевизионной техникой.

Технические характеристики / Инструменты

Максимальный вес пользователя: 136 кг
(300 фунтов)

Вес тренажера: 33,1 кг (73 фунта)

Требования к электропитанию

Напряжение на входе: 100—240 В
переменного тока, 50—60 Гц, 0,4 А

Напряжение на выходе: 9 В
постоянного тока, 1,5 А

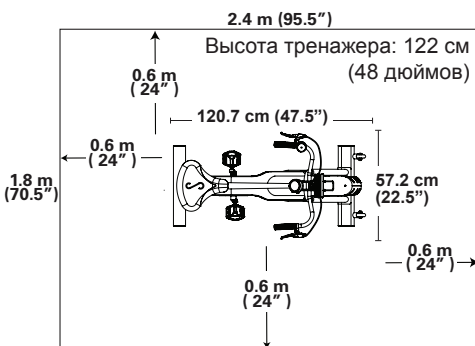

ЗАПРЕЩАЕТСЯ утилизировать данное изделие вместе с обычным мусором. Данное изделие подлежит переработке. Чтобы правильно утилизировать это изделие, используйте предписанные методы в утвержденном центре утилизации.

▲ ВНИМАНИЕ!

Данное изделие, его упаковка и компоненты содержат химические вещества, которые согласно нормам штата Калифорния считаются способными вызывать рак, врожденные пороки развития или наносить вред репродуктивной системе. Данное примечание приводится в соответствии с требованиями Закона штата Калифорния «Об обеспечении безопасности питьевой воды и защиты от токсичности» (California's Proposition 65). Для получения дополнительной информации см. наш веб-сайт www.nutilus.com/prop65.

Подготовка к сборке

Выберите место, где будет стоять и использоваться тренажер. Для безопасной эксплуатации тренажер должен стоять на твердой и ровной поверхности. Размер зоны тренировки должен составлять не менее 242,6 x 179 см (95,5 x 70,5 дюйма).

Основные рекомендации по сборке

При сборке тренажера следуйте основным указаниям, изложенным ниже.

1. Перед сборкой изучите раздел «Важные инструкции по технике безопасности».
2. Подготовьте все детали, необходимые для каждого этапа сборки.
3. Используйте рекомендованные гаечные ключи. Если не указано иное, для затягивания закручивайте болты и гайки вправо (по часовой стрелке), а для ослабления — влево (против часовой стрелки).
4. При соединении 2 деталей слегка поднимите их и посмотрите через отверстия для болта — так будет легче продеть болт.
5. Сборка предполагает участие 2 человек.

Инструменты

в комплекте



5 мм



Детали / Крепежные изделия

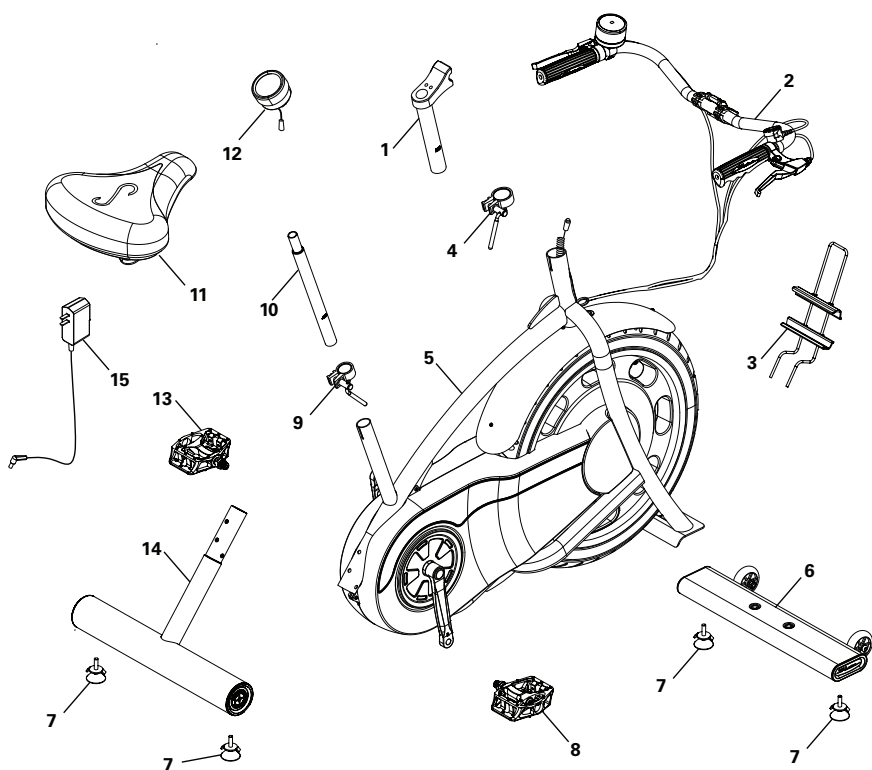

Поз.	Кол-во	Описание	Поз.	Кол-во	Описание
1	1	Стойка рукоятки	9	1	Регулировочный зажим сиденья
2	1	Сборка рукоятки	10	1	Стойка сиденья
3	1	Держатель мультимедийных устройств	11	1	Сиденье
4	1	Регулировочный зажим рукоятки	12	1	Консоль
5	1	Рама в сборе	13	1	Левая педаль
6	1	Передний стабилизатор	14	1	Задний стабилизатор
7	4	Регулятор уровня	15	1	Блок питания
8	1	Правая педаль			

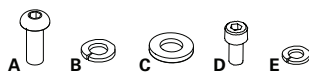

A	6	Винт с полукруглой головкой и шести-гранным углубле-нием под ключ М8 x 20	D	4	Винт с колпачковой головкой с углублением под ключ М6 x 12
B	6	Гровер, М8	E	4	Гровер, М6
C	6	Плоская шайба, М8			

римечание. В комплект крепежных изделий включены некоторые запасные крепежные элементы. Следует иметь в виду, что даже после правильной сборки тренажера могут оставаться неиспользованные крепежные изделия.

Сборка

Примечание. Из-за наличия кабелей, проложенных от рукояток к внутренней части рамы в сборе, обязательно будьте осторожны при распаковке и размещении рукояток перед рамой в сборе. Следите за тем, чтобы не сгибать кабели во время распаковки или сборки.

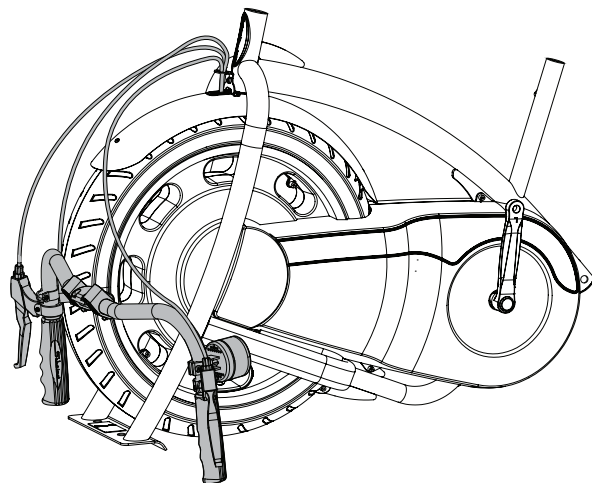

1. Прикрепите регуляторы уровня к передним и задним стабилизаторам

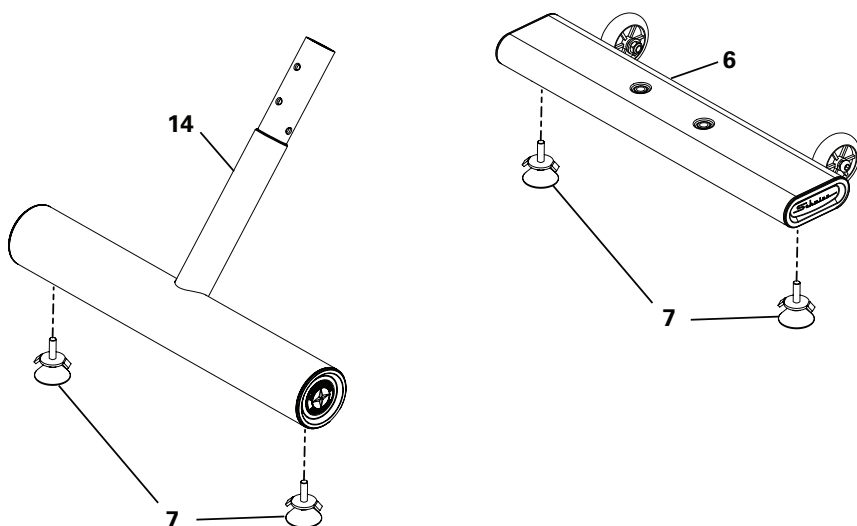

2. Прикрепите стабилизаторы к раме в сборе

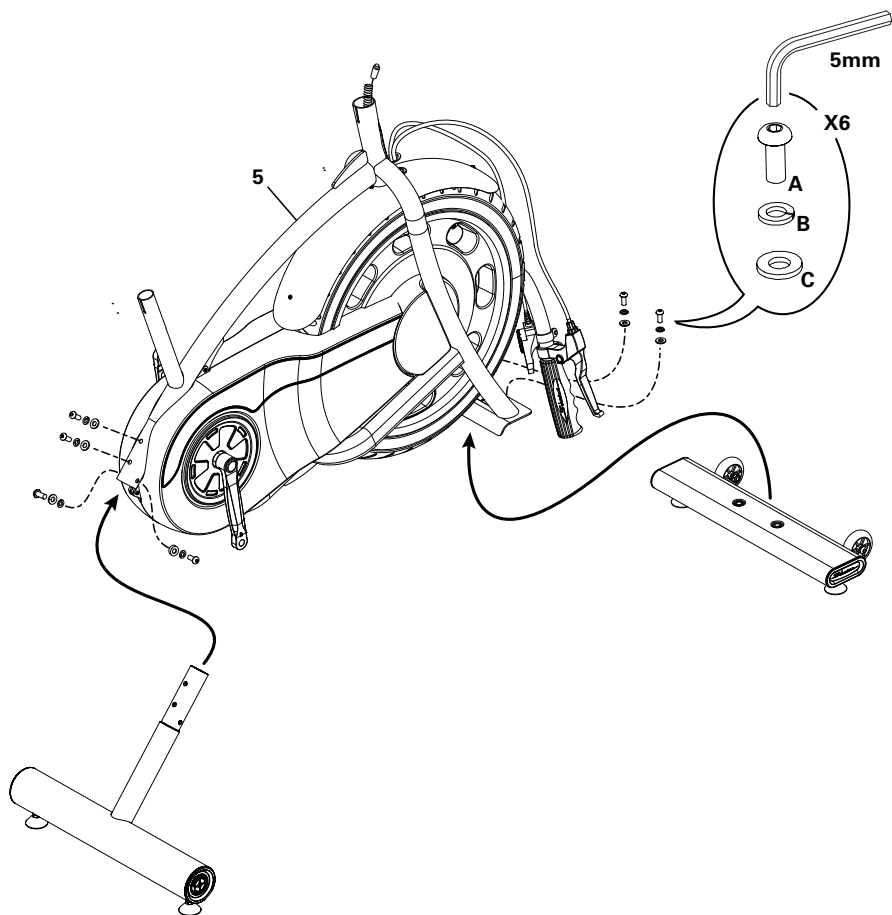

3. Прикрепите сиденье к стойке сиденья

ПРИМЕЧАНИЕ. Затяните болты с каждой стороны кронштейна сиденья для сохранения положения сиденья.

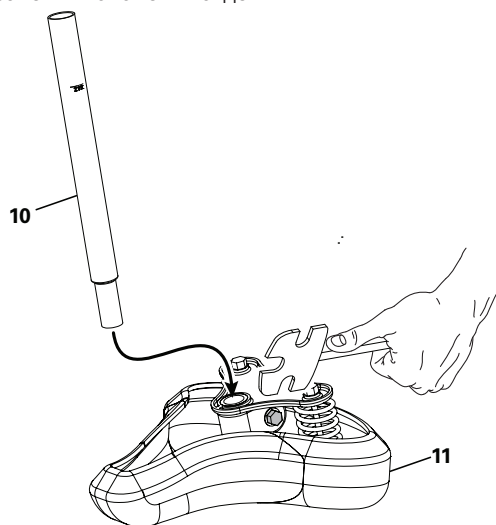

4. Разместите регулировочные зажимы сиденья и рукоятки на раме в сборе

ПРИМЕЧАНИЕ. Расположите зажимы так, чтобы внутренний выступ опирался на верхнюю часть стоек на раме в сборе. Не затягивайте до конца.

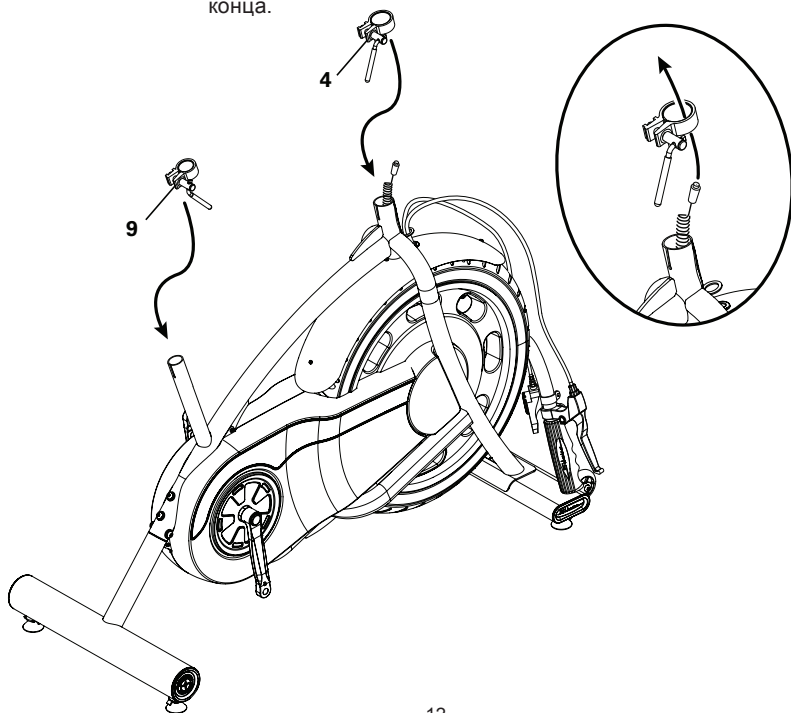

5. Вставьте кабель консоли в стойку рукоятки. Прикрепите стойки рукоятки и сиденья к раме в сборе.

ПРИМЕЧАНИЕ. Не сгибайте кабель. Убедитесь в том, что регулировочные рычаги полностью входят в зацепление со стойками.

Следите за тем, чтобы стойки были расположены ниже отметок максимальной высоты.

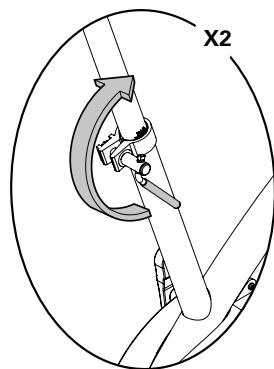
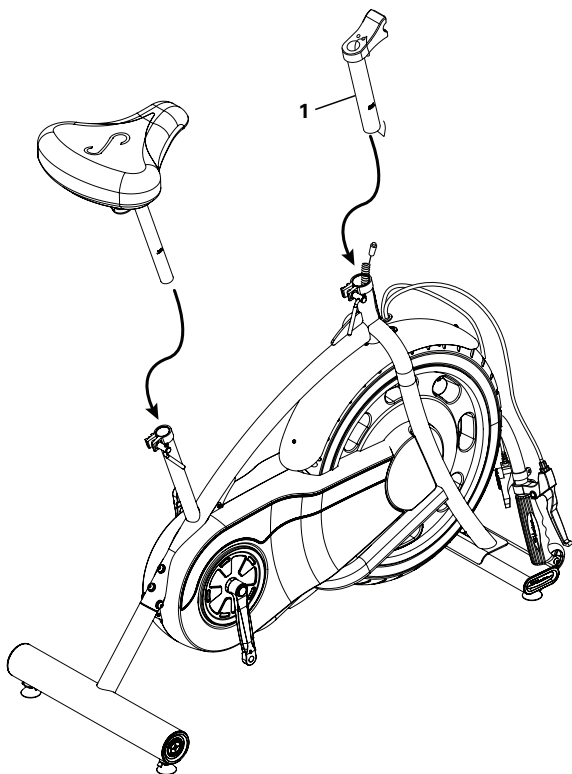
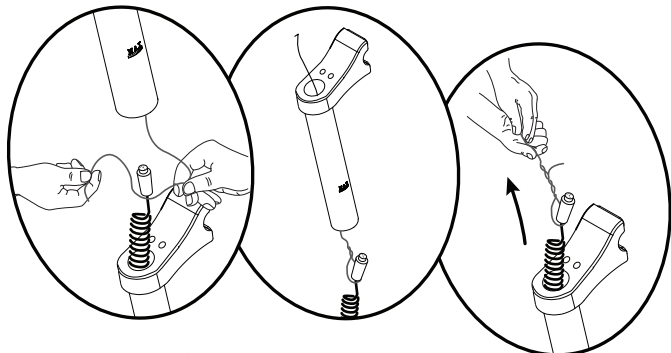

6. Прикрепите консоль к раме в сборе

ПРИМЕЧАНИЕ. Не сгибайте кабель. Крепежные изделия предварительно установлены и не включены в комплект крепежных изделий (*).

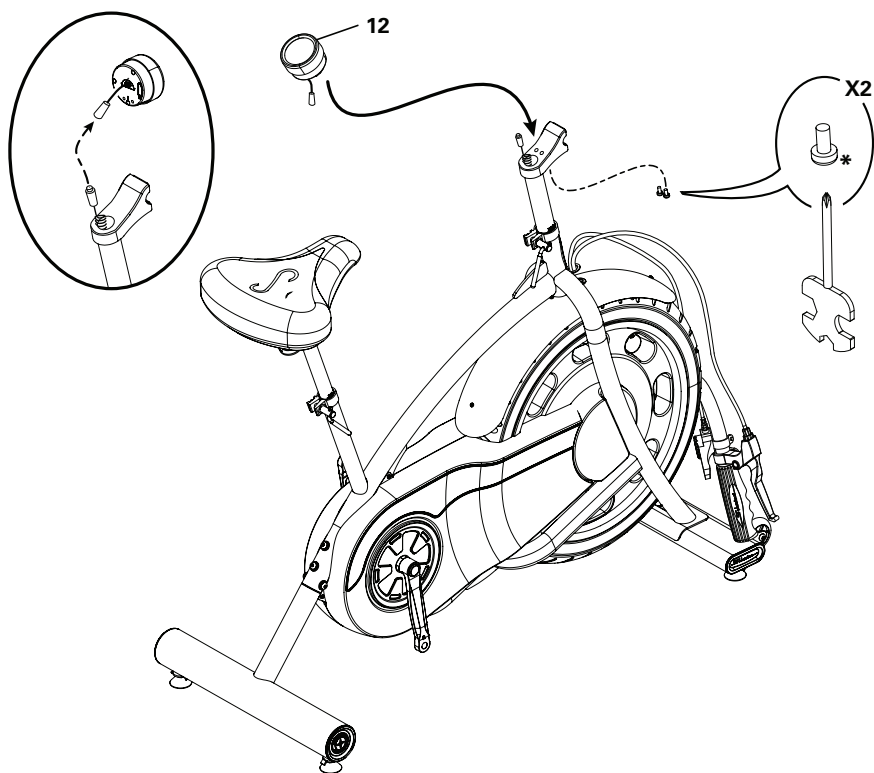

7. Прикрепите рукоятки к раме в сборе

Примечание. Следите за тем, чтобы никакие кабели не сгибались во время крепления рукояток.

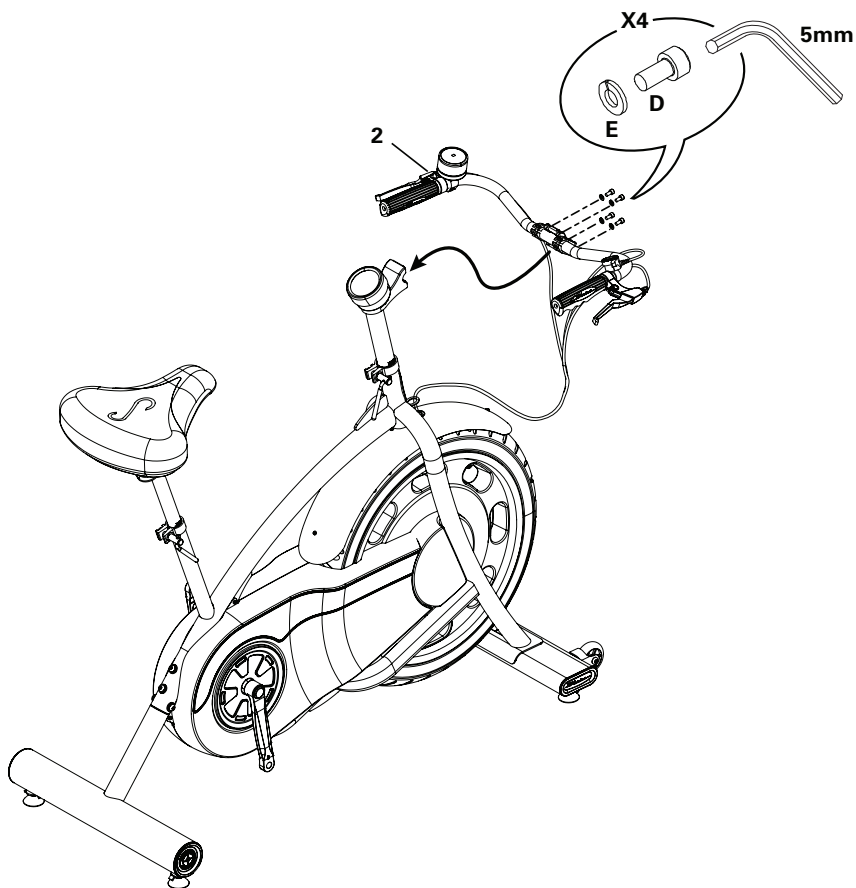

8. Прикрепите педали к раме в сборе

Примечание. Левая педаль имеет обратную резьбу. Обязательно прикрепите педали к соответствующим сторонам велотренажера. Ориентация определяется из положения сидья на велотренажере. Левая педаль имеет маркировку L, правая — R.

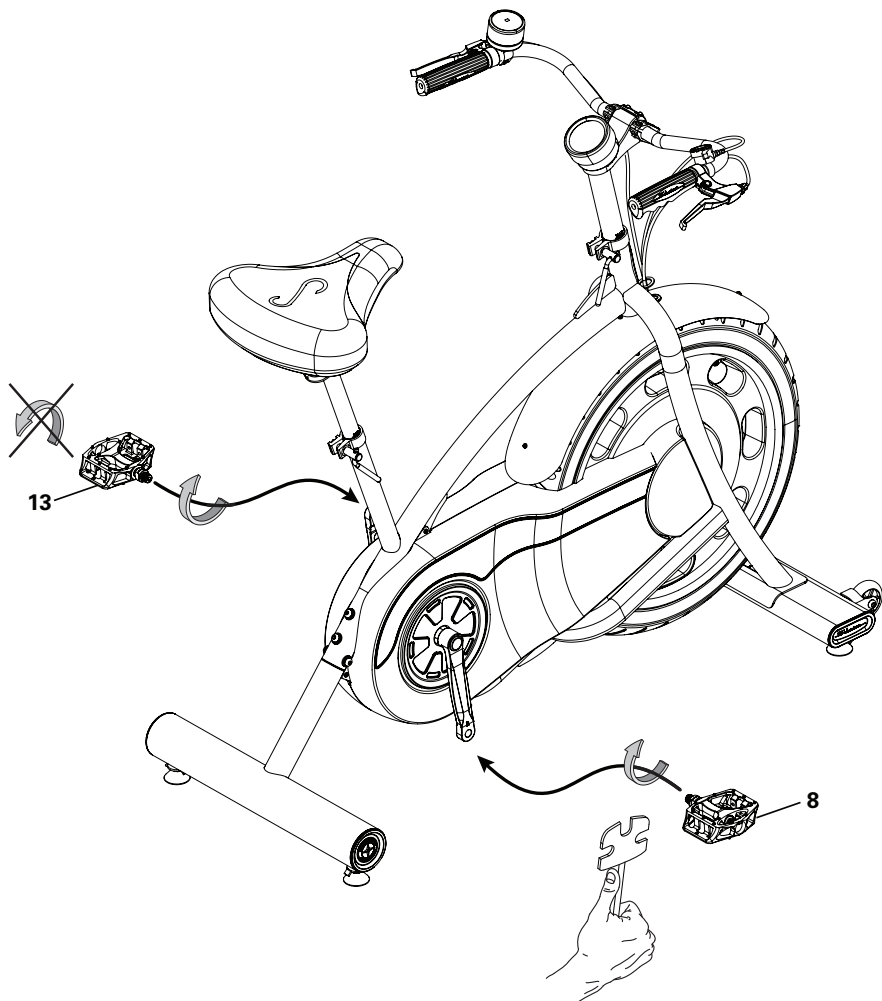

9. Прикрепите держатель мультимедийных устройств к раме в сборе

Примечание. Отрегулируйте расположение держателя мультимедийных устройств и полностью затяните крепежные изделия, соединяющие его с рукоятками.

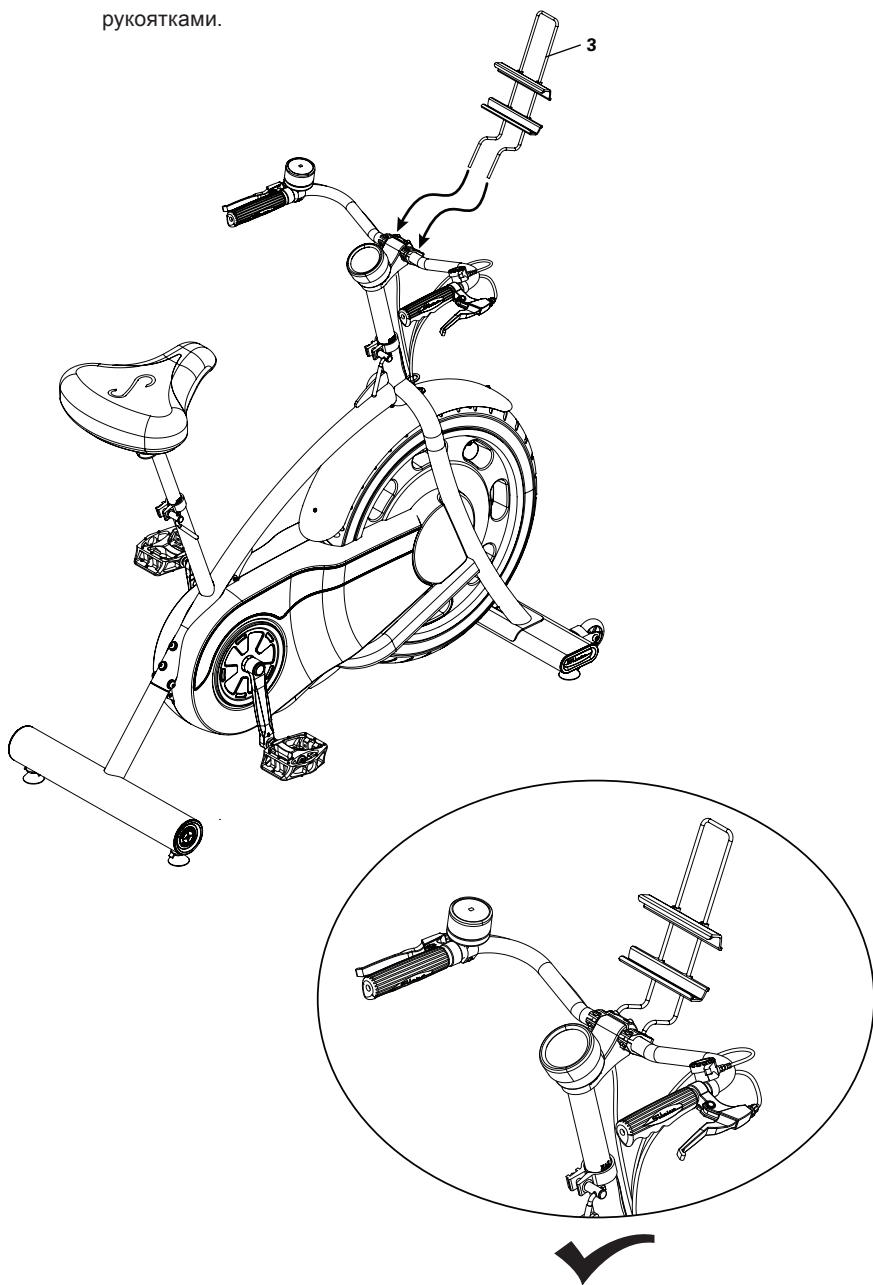

10. На рукоятках проверьте расположение таймера, переключателя уровня сопротивления и тормозных ручек. Отрегулируйте для правильного расположения

11. Затяните до конца все металлические крепежные изделия, установленные на предыдущих шагах



12. Подсоедините сетевой адаптер к раме в сборе

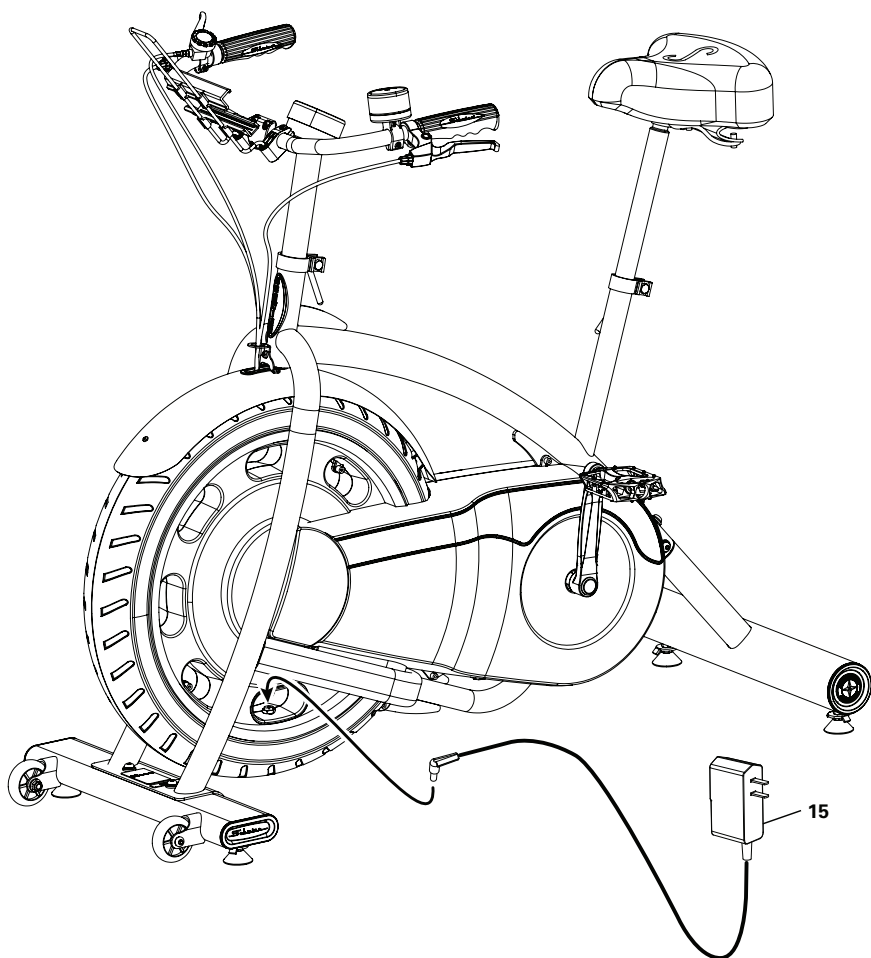

13. Окончательная проверка

Проверьте тренажер, чтобы убедиться, что все крепежные изделия плотно затянуты, а компоненты собраны надлежащим образом.

Обязательно запишите серийный номер в поле, предусмотренном в начале этого руководства. См. раздел «Предупредительные этикетки по технике безопасности и серийный номер» настоящего руководства.



Не используйте и не вводите тренажер в эксплуатацию до полной сборки и проверки правильности работы в соответствии с руководством владельца.

Регулировка уровня велотренажера

Регуляторы уровня размещены с каждой стороны стабилизаторов. Поверните ручку для регулировки ножки стабилизатора. Перед тренировкой убедитесь, что велотренажер стоит ровно и устойчиво.

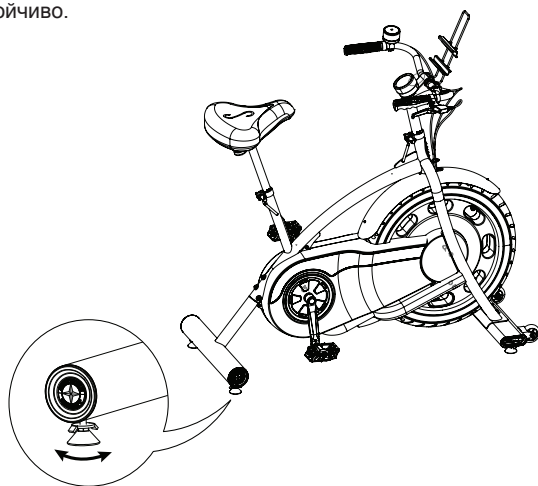

Перемещение велотренажера

Для перемещения велотренажера осторожно потяните за рукоятки на себя, нажимая на переднюю часть велотренажера вниз. Переместите велотренажер в требуемое место.

ПРИМЕЧАНИЕ. Будьте осторожны при перемещении тренажера. Резкие движения могут отрицательно повлиять на работу компьютера.

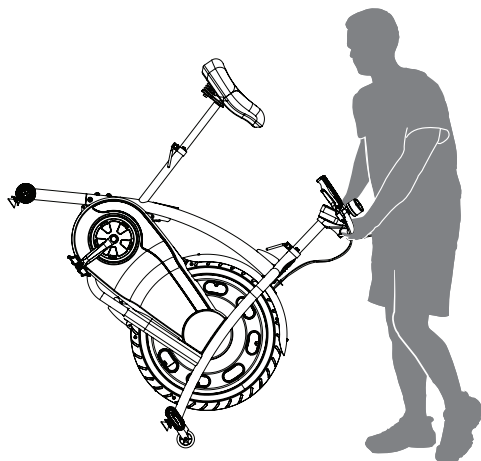

Компоненты

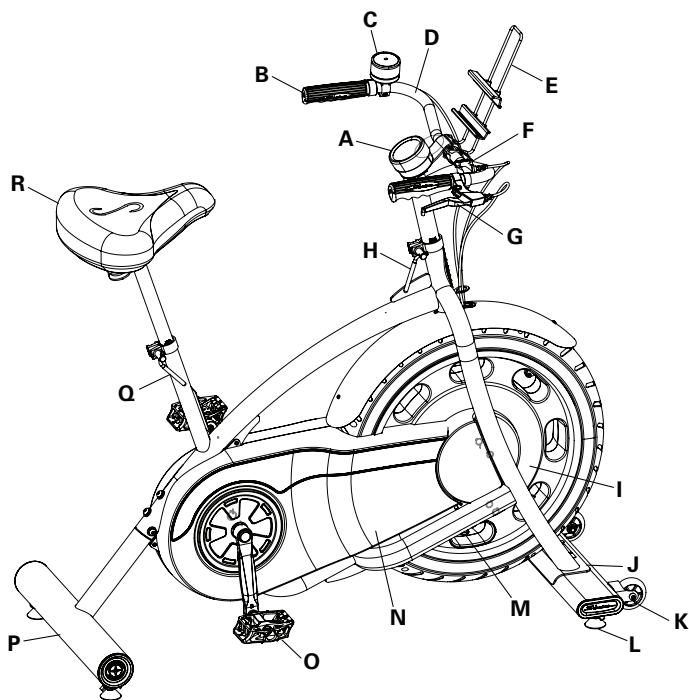

A	Консоль	J	Передний стабилизатор
B	Рукоятка	K	Транспортировочные колеса
C	Таймер	L	Регулятор уровня
D	Рукоятки	M	Вход питания
E	Держатель мультимедийных устройств	N	Защитный кожух приводного ремня
F	Переключатель уровня сопротивления	O	Педаль
G	Ручка игрового управления в приложении	P	Задний стабилизатор
H	Регулировочный рычаг рукоятки	Q	Регулировочный рычаг сиденья
I	Маховое колесо (в закрытом исполнении)	R	Сиденье

▲ ВНИМАНИЕ!

Пользуйтесь значениями, подсчитанными или измеренными компьютером тренажера, исключительно для справки. Перенапряжение при тренировках может привести к серьезной травме или смерти. Если у вас возникнет предобморочное состояние, немедленно прекратите тренировку.

Компоненты консоли

На консоли отображается информация о вашей тренировке.

Примечание. Порт USB используется только для обновления ПО консоли. С его помощью нельзя заряжать устройство или экспортировать результаты тренировок.

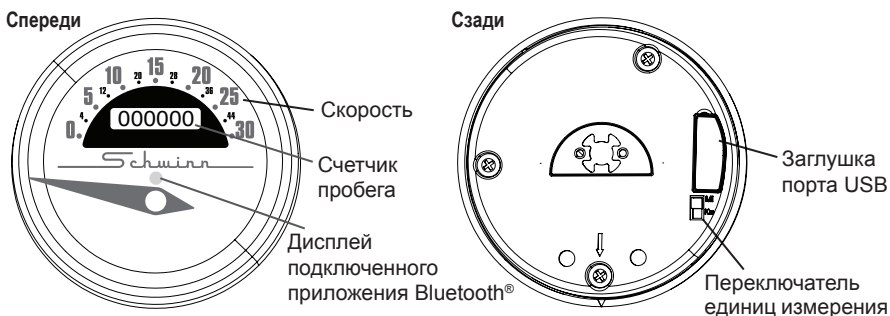

Счетчик пробега и переключатель единиц измерения

Счетчик пробега отслеживает полную дистанцию, преодоленную на тренажере, в милях или километрах в зависимости от выбранных единиц измерения. Переключатель единиц измерения на задней стороне консоли позволяет выбирать значения в милях или километрах.

Примечание. Если переключатель единиц измерения используется после отслеживания дистанции, счетчик пробега продолжит увеличивать суммарное значение с новыми показателями. В результате будет получено смешанное значение с милями и километрами.

Скорость

В поле дисплея скорости отображается скорость тренажера в милях в час (mph) или километрах в час (km/h). Максимальное отображаемое значение скорости — 44 км/ч (30 миль в час).

Примечание. Указатель индикатора скорости переместится в нулевое положение при начальном включении питания консоли.

Подключение по Bluetooth® к приложению для фитнеса Schwinn Classic Cruiser™

Данный тренажер имеет возможность подключения через Bluetooth® и может выполнять беспроводную синхронизацию с приложением для фитнеса Schwinn Classic Cruiser™ на поддерживаемых устройствах. Приложение синхронизируется с вашим тренажером для отслеживания общего количества сожженных калорий, времени, расстояния и т. д. Дисплей подключенного приложения Bluetooth® отображается после сопряжения консоли и приложения.

Перед началом тренировки запустите приложение на устройстве Bluetooth®. Если приложение не работает во время тренировки, ее результаты не будут отслеживаться. Обязательно выберите желаемый профиль пользователя (1 или 2) в приложении для правильного отслеживания данных тренировки.

1. Скачайте бесплатное приложение Schwinn Classic Cruiser™. Данное приложение доступно в магазинах iTunes® и Google Play™.

Примечание. Чтобы ознакомиться с полным списком поддерживаемых устройств, см. информацию о приложении в iTunes® или Google Play™.

2. Выполняйте инструкции приложения, чтобы синхронизировать ваше устройство с тренажером.

Тренировка с другими приложениями для фитнеса

Этот тренажер оснащен подключением Bluetooth®, благодаря которому он может взаимодействовать со многими цифровыми партнерами. Для ознакомления с последней версией списка поддерживаемых партнеров посетите сайт

www.nautilus.com/partners

Что надевать

Надевайте спортивную обувь на резиновой подошве или подходящие велотуфли. Для выполнения упражнений вам потребуется соответствующая одежда, не стесняющая движений.

Как часто следует тренироваться



Перед тем как приступить к программе тренировок, проконсультируйтесь с врачом. Прекратите тренировку, если чувствуете боль или сдавливание в груди, если у вас одышка или предобморочное состояние. Перед повторным использованием тренажера проконсультируйтесь с врачом. Пользуйтесь значениями, подсчитанными или измеренными компьютером тренажера, исключительно для справки.

- 3 раза в неделю в течение 30 минут каждый день.
- Планируйте тренировки заранее.

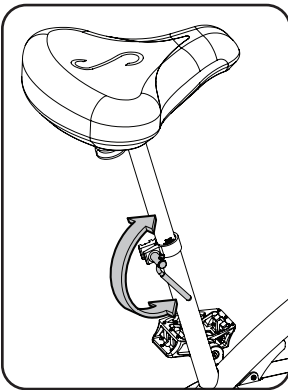

Регулировка стойки сиденья

Правильное положение сиденья и рукоятки способствует эффективной и комфортной тренировке, снижая риск травмы.

1. Установив педаль в переднее положение, поместите подъем свода стопы над ее центральной частью. Нога должна быть слегка согнута в колене.
2. Если нога слишком прямая или ступня не касается педали, переместите сиденье вниз на вертикальном велотренажере. Если нога согнута слишком сильно, переместите сиденье вверх на вертикальном велотренажере.



Перед регулировкой сиденья сойдите с велотренажера.

Ослабьте регулировочный рычаг сиденья на стойке сиденья. Отрегулируйте необходимую высоту сиденья. Затяните регулировочный рычаг для блокировки стойки сиденья. Убедитесь в полном зацеплении регулировочного рычага.



Не поднимайте стойку сиденья выше отметки MAX (Макс.) на трубке.

Регулировка рукоятки

Ослабьте регулировочный рычаг рукоятки на стойке рукоятки. Отрегулируйте необходимую высоту рукоятки в сборе. Полностью затяните регулировочный рычаг.



Не поднимайте рукоятку в сборе выше отметки MAX (Макс.) на трубке.

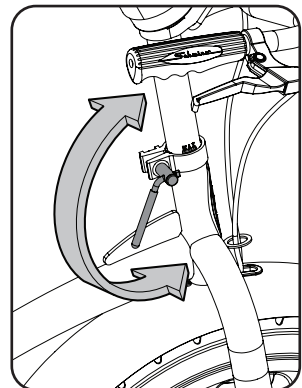

Чтобы отрегулировать углы деталей, прикрепленных к рукоятке, ослабьте соединяющие их винты и отрегулируйте требуемый угол. Полностью затяните крепежные изделия.

Переключатель уровня сопротивления

Переключатель уровня сопротивления контролирует уровень сопротивления к маховому колесу. Выбранный уровень сопротивления отмечен нижней частью звездочки из логотипа Schwinn® Quality. Для велотренажера предусмотрено семь уровней сопротивления (1—7).

Регулируйте положение переключателя уровня сопротивления для повышения или понижения сопротивления в любой момент тренировки.

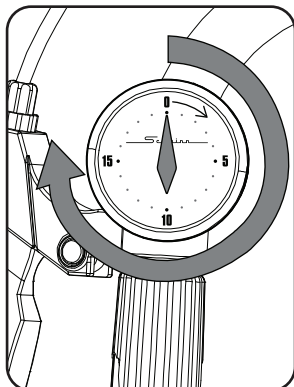
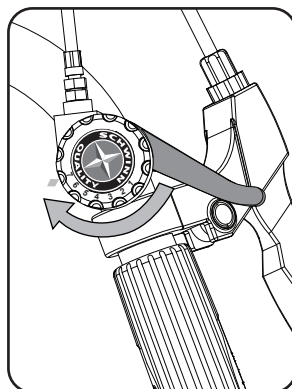

Таймер тренировки

Ваш тренажер оснащен 20-минутным таймером тренировки. Осторожно поверните лицевую часть таймера по часовой стрелке на 3/4 оборота (до отметки 15), затем поверните до необходимой отметки времени и отпустите. Таймер тренировки незамедлительно начнет обратный отсчет времени и оповестит об истечении периода с помощью звукового сигнала.

Примечание. Ни в коем случае не поворачивайте лицевую часть таймера против часовой стрелки на первом участке в 3/4 оборота. Это может повредить таймер.

Держатель мультимедийных устройств

Ваш тренажер оснащен держателем мультимедийных устройств над рукоятками. Держатель мультимедийных устройств фиксирует ваше мобильное/мультимедийное устройство. Выставьте нижнюю часть в самом нижнем положении для мобильного устройства.

Разместите устройство на нижней части держателя мультимедийных устройств и, удерживая устройство на месте, сдвигайте верхнюю часть, пока устройство не будет закреплено между нижней и верхней частями.

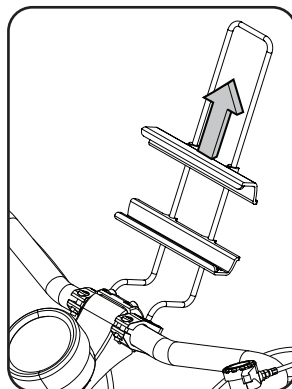

Режим тренировки

Тренажер перейдет в режим тренировки после подключения к электросети или получения сигнала от датчика оборотов в минуту в результате вращения педалей.

Приостановка или остановка тренировки / автоматическое отключение (режим сна)

Если консоль не принимает входные сигналы в течение приблизительно 2 минут, она автоматически отключается.

Результаты тренировки

На консоли не отображаются результаты вашей тренировки. Чтобы просматривать сведения о тренировке, устройство Bluetooth® с приложением Schwinn Classic Cruiser™ должно быть запущено на протяжении всей тренировки. Обязательно выберите профиль пользователя (1 или 2) в приложении перед началом тренировки.

Приложение будет отслеживать действия пользователя, дату/время тренировки, продолжительность, среднюю скорость, самую высокую скорость, дистанцию, число оборотов в минуту и суммарное количество калорий.

Ручки игрового управления в приложении

Ручки игрового управления в приложении выводят взаимодействие с пользователем на новый уровень с помощью функций приложения Schwinn Classic Cruiser™.

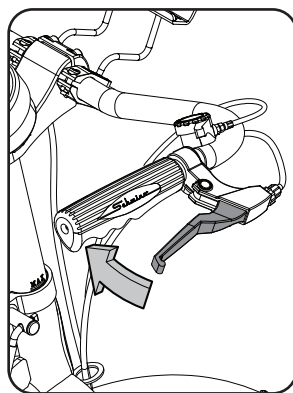

Техническое обслуживание

До начала любых ремонтных работ полностью прочитайте все инструкции по техническому обслуживанию. При некоторых условиях нужен помощник для выполнения необходимых задач.



Оборудование подлежит регулярному осмотру на предмет выявления повреждений или необходимости ремонта. Ответственность за контроль выполнения регулярного технического обслуживания лежит на владельце. Изношенные, поврежденные или ослабленные детали подлежат немедленному ремонту или замене. Для проведения технического обслуживания и ремонта оборудования могут быть использованы только детали, поставляемые производителем.

Если предупреждающие этикетки отклеятся, станут неразборчивыми или сместятся, замените их. Если тренажер приобретен в США/Канаде, для заказа этикеток на замену обратитесь в службу поддержки клиентов. Если тренажер приобретен за пределами США/Канады, для заказа этикеток обратитесь к местному торговому представителю.

Действия, выполняемые ежедневно.

Перед каждым использованием проводите осмотр тренажера с целью выявления незатянутых, сломанных, поврежденных или изношенных деталей. Не используйте тренажер при обнаружении подобных дефектов. Отремонтируйте или замените все детали при первых признаках износа или повреждения. Проверьте надежность фиксации регулировочных зажимов. Затяните при необходимости. После каждой тренировки вытирайте пот с тренажера и консоли влажной тканью.

Примечание. Избегайте попадания на консоль чрезмерного количества влаги.

Действия, выполняемые еженедельно.

Очищайте поверхности тренажера от пыли, сора и грязи. Проверьте плавность регулировки сиденья и рукоятки. При необходимости умеренно нанесите очень тонкий слой силиконовой смазки для плавной работы.



Силиконовая смазка не предназначена для потребления человеком. Храните смазку в недоступном для детей месте. Храните смазку в надежном месте.

Примечание. Не используйте вещества на нефтяной основе.

Действия, выполняемые ежемесячно или через 20 часов эксплуатации.

Проверьте педали и шатуны и затяните их при необходимости. Убедитесь, что все болты и винты туго затянуты. Затяните при необходимости.

ПРИМЕЧАНИЕ. Для чистки не используйте растворитель на нефтяной основе или автомобильное чистящее средство. Берегите консоль от воздействия влаги.

Детали для технического обслуживания

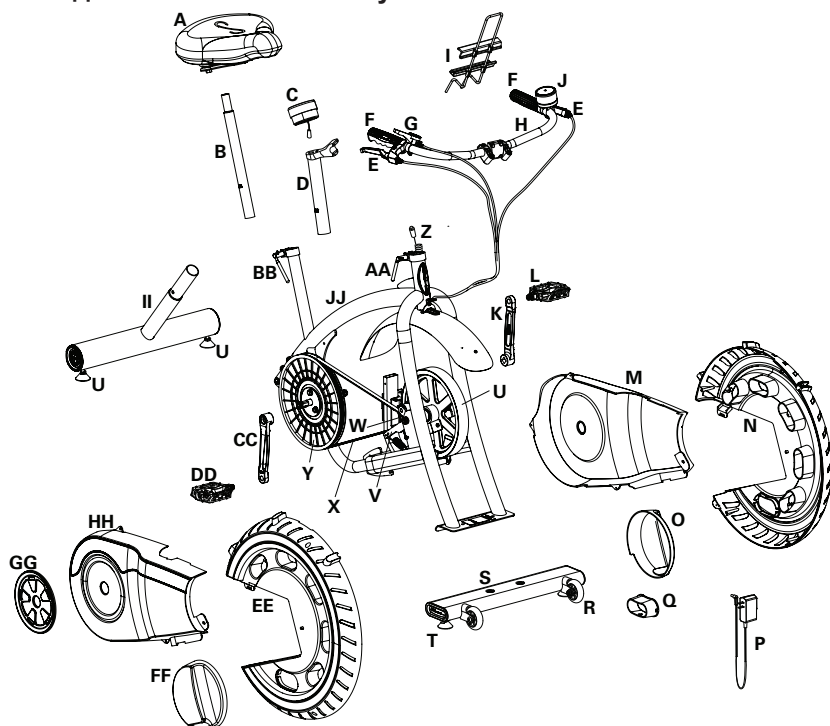

A	Сиденье	S	Передний стабилизатор
B	Стойка сиденья	T	Регулятор уровня
C	Консоль	U	Маховое колесо
D	Стойка консоли	V	Механизм натяжения
E	Ручка игрового управления в приложении	W	Тормоз в сборе / сервопривод
F	Ручка рукоятки	X	Приводной ремень
G	Переключатель тормоза	Y	Приводной шкив
H	Рукоятки	Z	Кабель данных
I	Держатель мультимедийных устройств	AA	Регулировочный зажим рукоятки
J	Таймер	BB	Регулировочный зажим сиденья
K	Левый шатун	CC	Правый шатун
L	Левая педаль	DD	Правая педаль
M	Левый кожух	EE	Правый кожух колеса
N	Левый кожух колеса	FF	Правый кожух оси
O	Левый кожух оси	GG	Крышка шатуна
P	Регулировочная ручка	HH	Правый кожух
Q	Кожух входа питания	II	Задний стабилизатор
R	Транспортировочное колесо	JJ	Рама в сборе

Поиск и устранение неисправностей

Состояние/проблема	Проверки	Решение
Отсутствует отображение / частичное отображение / устройство не включается	Проверьте электрическую (настенную) розетку	Убедитесь, что устройство подключено к рабочей настенной розетке.
	Проверьте соединение устройства	Соединение должно быть надежным и неповрежденным. Замените сетевой адаптер или соединение на устройстве при их повреждении.
	Проверьте целостность кабеля данных	Провода кабеля не должны иметь повреждений. Если имеются видимые признаки сгибания или надреза, замените кабель.
	Проверьте подключения и ориентацию кабеля данных	Убедитесь в надежности подключения и правильной ориентации кабеля.
	Проверьте экран консоли на наличие повреждений	Проверьте экран консоли на наличие видимых признаков раскалывания или других повреждений. При наличии повреждений замените консоль.
		Если вышеуказанные действия не решают проблему, за дальнейшей помощью обратитесь в службу поддержки клиентов (если вы находитесь в США/Канаде) или к местному торговому представителю (если вы находитесь за пределами США/Канады).
Не считываются значения скорости / число оборотов в минуту	Проверьте целостность кабеля данных	Провода кабеля не должны иметь повреждений. Если кабель надрезан или изогнут, замените его.
	Проверьте кабель данных на предмет подключения/ ориентации	Убедитесь в надежности подключения и правильной ориентации кабеля.
	Проверьте положение магнита (требуется снять кожу)	Магнит должен находиться на своем месте на шкиве.
	Проверьте датчик скорости (требуется снять кожу)	Датчик скорости должен быть выровнен с магнитом и подключен к кабелю данных. При необходимости повторно выровняйте датчик. При любом повреждении датчика или соединительного провода замените их.

Состояние/проблема	Проверки	Решение
Сопrotивление не изменяется (тренажер включается и функционирует)	Проверьте переключатель уровня сопротивления	Проверьте переключатель уровня сопротивления на наличие видимых признаков повреждения. Замените поврежденный переключатель уровня сопротивления.
		Если вышеуказанное действие не решает проблему, за дальнейшей помощью обратитесь в службу поддержки клиентов (если вы находитесь в США/Канаде) или к местному торговому представителю (если вы находитесь за пределами США/Канады).
Консоль во время использования отключается (переходит в режим сна)	Проверьте электрическую (настенную) розетку	Убедитесь, что устройство подключено к рабочей настенной розетке.
	Проверьте соединение устройства	Соединение должно быть надежным и неповрежденным. Замените сетевой адаптер или соединение на устройстве при их повреждении.
	Проверьте целостность кабеля данных	Все провода кабеля не должны иметь повреждений. Если кабель надрезан или изогнут, замените его.
	Проверьте подключения и ориентацию кабеля данных	Убедитесь в надежности подключения и правильной ориентации кабеля.
	Перезапустите тренажер	Отсоедините устройство от электрической розетки на 3 минуты. Снова подсоедините устройство к розетке.
	Проверьте положение магнита (требуется снять кожу)	Магнит должен находиться на своем месте на шкиве.
	Проверьте датчик скорости (требуется снять кожу)	Датчик скорости должен быть выровнен с магнитом и подключен к кабелю данных. При необходимости повторно выровняйте датчик. При любом повреждении датчика или соединительного провода замените их.

Состояние/проблема	Проверки	Решение
Устройство качается / стоит неровно	Проверьте настройку регуляторов уровня	Выровняйте велотренажер с помощью регуляторов.
	Проверьте поверхность под устройством	Регуляторы не предназначены для компенсации чрезмерно неровных поверхностей. Переместите велотренажер на ровное место.
Педали вращаются свободно / трудно вращать педали устройства	Проверьте соединение между pedalью и шатуном	Pedalь должна быть надежно затянута на шатуне. Убедитесь в отсутствии соединения с неподходящей резьбой.
	Проверьте соединение между шатуном и осью	Шатун должен быть надежно затянута на оси. Убедитесь, что шатуны подсоединены под углом 180 градусов относительно друг друга.
При вращении педалей слышен щелкающий звук	Проверьте соединение между pedalью и шатуном	Замена педалей. Убедитесь в отсутствии грязи на резьбе и повторно установите педали
Перемещение стойки сиденья/рукоятки	Проверьте регулировочный рычаг	Убедитесь, что рычаг надежно закреплен.
Консоль не синхронизируется с устройством Bluetooth®	Тренажер	Отсоедините устройство от электрической розетки на 5 минут. Снова подсоедините устройство к розетке.
	Устройство Bluetooth®	Проверьте, включена ли функция беспроводной связи Bluetooth® на самом устройстве.
	Не прекращена синхронизация с предыдущим устройством	Устройство все еще синхронизировано с консолью. Отключите это устройство и выполните синхронизацию с консолью.
	Запустите приложение для фитнеса	Запустите приложение для фитнеса и выполните синхронизацию с консолью.
	Приложение для фитнеса	Изучите характеристики приложения для фитнеса и убедитесь, что ваше устройство совместимо с ним.
		Перейдите на сайт appsupport@nautilus.com или обратитесь к региональному торговому представителю за дальнейшей помощью.

