

ПАСПОРТ

E-7008
Жим от груди вертикальный
(Vertical Press)

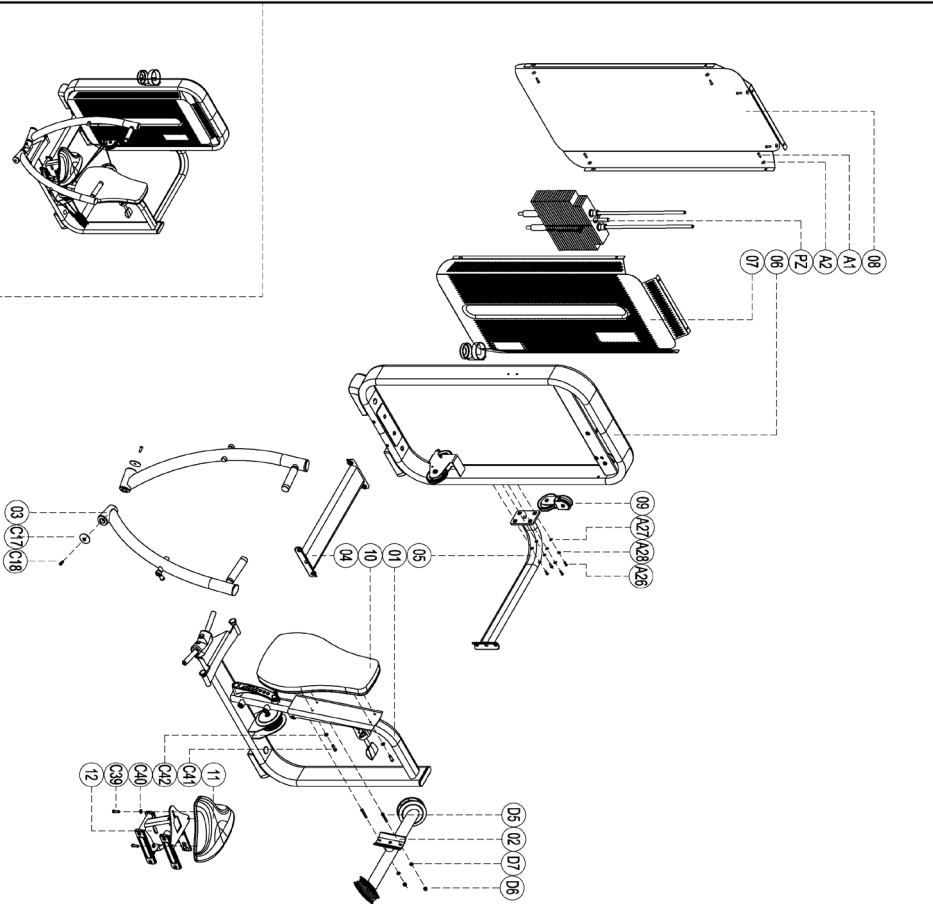

please note :parts didn't demontitione part
and fast eners not listed on the introduction

Number	Name	Quantity
1	Main frame	1
2	Pully block	1
3	Movable arm set	2
4	Bottom connector	1
5	upper connection	1
6	Door frame	1
7	Front shroud	1
8	Back shroud	1
9	Block and tackle a	1
10	Cushion for leaning on	1
11	Upholstery	1
12	Backrest frame	1
PZ	weight stack set	1
A1	Cup head inner hex screw M8x16	12
A2	Flat washer Φ8	12
A26	Socket Cap inner hex screw M8x16	10
A27	Flat washer Φ12	10
A28	Spring washer Φ12	10
C17	Cover B309	2
C18	Socket Cap inner hex M10x20	2
C39	Cup head inner hex screw M8x35	4
C40	Flat washer Φ8	4
C41	Cup head inner hex screw M8x35	4
C42	Flat washer Φ8	4
D5	Cup head inner hex screw M10x65	2
D6	Self Lock nut M10	2
D7	Flat washer Φ10	4

1. ВВЕДЕНИЕ

Техническое описание предназначено для изучения конструкции товара. Содержит технические данные, необходимые для обеспечения правильной его эксплуатации.

2. НАЗНАЧЕНИЕ

Тренажер предназначен для проработки пресса грудной клетки. Высота сидения легко регулируется под рост спортсмена, что позволяет обеспечить оптимальное положение тела во время выполнения упражнений. Усовершенствованная эргономика рукояток способствует удобному захвату.

3. ТЕХНИЧЕСКИЕ ХАРАКТЕРИСТИКИ

Габариты (мм)	1435 x 1125 x 1528
Вес (кг)	265

Стальной овалный профиль 140 x 40 x 3 мм.

4. МАРКИРОВКА

Перед упаковкой на каждый продукт наносится табличка с названием. Табличка расположена на конструкции так, чтобы ее было видно и показывает все данные и технические характеристики, полезные для установщика, пользователя и персонала по техническому обслуживанию.

Type Артикул	
Class Класс	S
Standard Стандарт	GB17498/EN957
Individual code NO Индивидуальный серийный номер	



5. МЕРЫ БЕЗОПАСНОСТИ

При проектировании и изготовлении силовых тренажеров были соблюдены критерии и приняты меры, необходимые для соответствия основным положениям безопасности директив UNI EN ISO 20957 и UNI EN 957.

6. ГАРАНТИЙНЫЕ ОБЯЗАТЕЛЬСТВА

Гарантия вступает в силу с даты продажи Товара. Гарантия на Товар действует при условии соблюдения всех правил эксплуатации и при условии проведения регулярного технического обслуживания. (Правила эксплуатации и условия проведения технического обслуживания смотри в гарантийном талоне.) Ответственность за регулярное и своевременное техническое обслуживание возлагается на владельца товара.

Изготовитель оставляет за собой право на внесение изменений в конструкцию и комплектацию изделия, не отраженных в тексте паспорта, не влияющих на его эксплуатационные качества.

Срок гарантийного обслуживания	
Рама	Запчасти
5 лет	1 год

7. СВЕДЕНИЯ О ПРИЕМКЕ

Дата выпуска	
Дата продажи	

Печать организации поставщика

М.П.

DHZ Fitness Russia
ООО «Сибирская спортивная компания»
634050, г. Томск, ул. Берёзовая, 2/2 ст. 5
тел/факс: (3822) 799-699, 8-800-200-66-36
sale@zavodsporta.ru
zavodsporta.ru